

Einfach  
besser messen



## SCHMIDT® Strömungssensor SS 23.700 Ex

Der robuste Strömungssensor für höchst anspruchsvolle Heavy-Duty-Anwendungen in Luft und anderen Gasen und explosiver Atmosphäre

- Komplet in Edelstahl gekapselte Sensorelemente
- Großer Strömungs-Messbereich von 0,1 bis 220 m/s
- Temperatur-Messbereich von -20 bis +120 °C
- Für Luft und Gase in Anwendungen mit rauen Bedingungen (Medium mit aggressiven Bestandteilen, Verschmutzung, hohe Feuchtigkeit)
- ATEX-Version (Zone 2/Gase und Zone 22/Stäube)
- LABS-konform (Bestelloption)
- Sehr robuste Bauform und überdruckfest bis 16 bar
- Einfache Reinigung durch gekapselte Edelstahloberfläche

Heavy-Duty-Anwendungen

Industrie-Prozesse

Druckluft-Technik

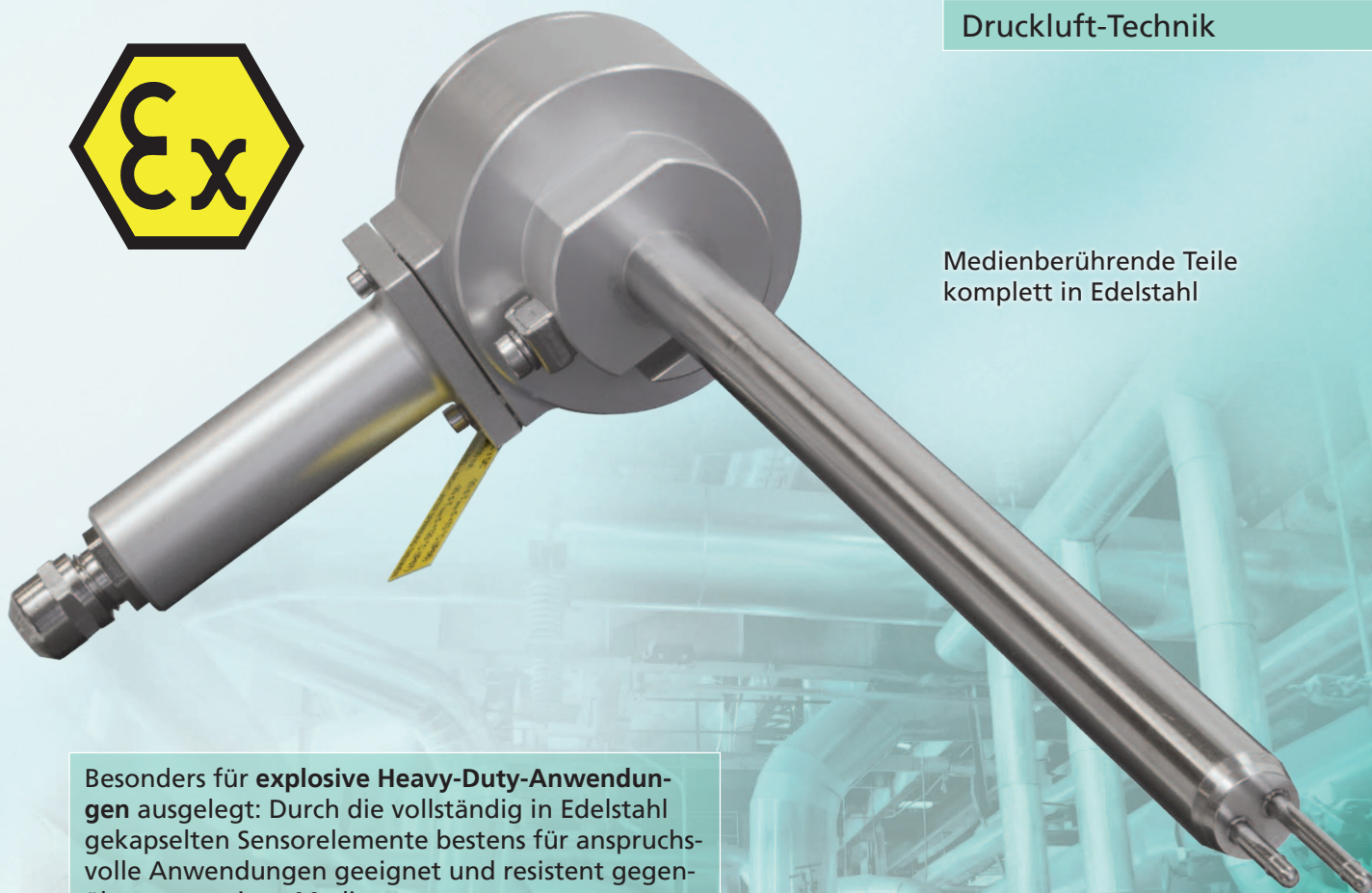

Medienberührende Teile  
komplett in Edelstahl

Besonders für **explosive Heavy-Duty-Anwendungen** ausgelegt: Durch die vollständig in Edelstahl gekapselten Sensorelemente bestens für anspruchsvolle Anwendungen geeignet und resistent gegenüber aggressiven Medien.

## Durchflussmengen von Gasen – eine wichtige Messgröße in Industrie-Prozessen

Maßnahmen zur Energieeinsparung und Qualitätssicherung im Produktionsverfahren sind wichtige Bestandteile in Industrieprozessen. Dabei spielt die präzise Messung von Volumenströmen und Durchflussmengen der Gase eine große Rolle. Die Anforderungen an den dafür vorgesehenen Strömungssensor sind hoch: Der Sensor soll in unterschiedlichen Gasen, hohen Überdrücken und weiten Temperaturbereichen präzise Messergebnisse liefern – auch unter schwierigsten Umgebungsbedingungen.

Ein weiteres Kriterium bei der Wahl des passenden Sensors ist die Vermeidung von Wartung und hohen Folgekosten. Eine einfache Montage und zuverlässige Messwerte über Jahre werden erwartet.

## Der robuste Profi für Heavy-Duty-Industrieprozesse und Druckluft-Technik

Der thermische SCHMIDT® Strömungssensor SS 23.700 Ex ist die robuste Lösung für extrem herausfordernde Industrieinsätze. Er kann für die unterschiedlichen Anwendungen wie Druckluftüberwachungen, Gasüberwachung bei Prozess-Brennern, Verbrauchserfassung von Gasen und vieles mehr eingesetzt werden.

Der Doppelstift-Sensor wurde exakt auf die Bedürfnisse so genannter „Heavy-Duty-Anwendungen“ ausgelegt und eignet sich durch die vollständig in Edelstahl gekapselten Sensorelemente bestens für anspruchsvolle Anwendungen wie z. B. der Erzeugung von Bio-Gas und dem Einsatz in brennbaren Gasen bzw. in explosiver Atmosphäre der Zone 2 (Gas) oder Zone 22 (Stäube). Zudem ist der Sensor resistent gegenüber aggressiven Medien.

Der SS 23.700 Ex erfasst neben der Strömungsgeschwindigkeit auch die Mediumtemperatur bis 120 °C. Er ist in kleinen Rohren ab DN 40 einsetzbar und kann bis zu einer Sensorlänge von 600 mm auch den Volumenstrom in großen Kanälen erfassen. Der Sensor kann bis zu einem Überdruck von 16 bar eingesetzt werden.

Der Einbau des Sensors ist denkbar einfach: Einschrauben des Sensors mittels der mitgelieferten Durchgangsverschraubung, im Gasstrom und in der Rohrmitte ausrichten, elektrisch anschließen – fertig.

Der Sensor arbeitet ohne bewegliche Teile und aufgrund des Messprinzips spielen Drift oder Alterung keine Rolle. Durch die komplett in Edelstahl gekapselten Sensorelemente reduziert sich die Wartung des Sensors auf ein absolutes Minimum. Sollte dennoch eine Reinigung erforderlich sein, so lässt sich diese sehr einfach und auf vielfältige Weise durchführen – ganz im Sinne von „Heavy-Duty“.

## Hohe Gasgeschwindigkeiten oder brennbare Gase? Der SS 23.700 Ex kann Beides!

Der spezielle Doppelstift-Sensorkopf erfasst Strömungsgeschwindigkeiten von 0,1 m/s bis zu 220 m/s. Um präzise Messergebnisse in diesem sehr breiten Geschwindigkeitsbereich zu erhalten, wird jeder Sensor in einem hochwertigen Druckwindkanal individuell abgeglichen.

Für die Verwendung in unterschiedlichen Gasen ist der Sensor in individuellen Ausführungen lieferbar z. B. für Methan, Biogas, Erdgas, COs, Argon und andere.

## Funktionsweise

Die beiden Sensorelemente zur Messung der Strömung und der Mediumtemperatur sind in zwei getrennten Edelstahlhülsen positioniert und durch die Kapselung perfekt vor schädlichen Einflüssen geschützt.

Der Strömungssensor wird auf eine definierte Temperatur über der Mediumtemperatur aufgeheizt. Die benötigte Leistung zur Aufrechterhaltung der Übertemperatur ist ein Maß für die Strömungsgeschwindigkeit, die der Sensor als „Normalgeschwindigkeit“ ausgibt (lineares Strom-/Spannungs-/Impulssignal). Dies ist ein großer Vorteil des Messprinzips: Eine zusätzliche Messung von Druck oder Temperatur des Mediums ist nicht erforderlich.



## Individuell auf jede Anwendung angepasst

Für den optimalen Einbau in verschiedene Rohrdurchmesser stehen 2 Standard-Fühlerlängen zur Auswahl. Für schwierige Einbauverhältnisse kann der SS 23.700 Ex ebenfalls in einer abgesetzten Version bestellt werden. Hierbei stehen Standard-Fühlerlängen zur Auswahl. Die Kabellänge zwischen Sensor und Gehäuse kann (bis zu 10 m) kundenseitig frei definiert werden.

Es stehen für die richtige Anpassung an die Strömungsverhältnisse diverse Standardmessbereiche bis zu 220 m/s zur Verfügung. Aus der Strömungsgeschwindigkeit, multipliziert mit der Rohrquerschnittsfläche und einem Profilkfaktor, ergibt sich der Volumenstrom. Aber auch kundenspezifische Messbereiche in 1,0 m/s-Schritten sind lieferbar. Dies hat den Vorteil, dass ein gewünschter maximaler Volumenstrom in Abhängigkeit des Rohrdurchmessers den Messbereich des Sensors bestimmt. Beispiel: Maximaler Volumenstrom 450 m<sup>3</sup>/h bei einem Rohrdurchmesser von DN 65 ergibt einen maximalen Strömungsmessbereich des Sensors von ca. 48 m/s (= 20 A oder 10 V). Für die einfache Umrechnung steht auf der Homepage ein Strömungsrechner zur Verfügung, der auch den rohrrquer-schnittsabhängigen Profilkfaktor ermittelt.

Für Auswertesysteme mit Impulseingängen bietet der SS 23.700 Ex einen zusätzlichen Impulsausgang für das Strömungssignal. Hier stehen ein Standardmessbereich von 0 bis 100 Hz oder bei Angabe des Rohrdurchmessers Impulse pro m<sup>3</sup> als kundenspezifischer Ausgang zur Wahl.

## Auch andere Gasmedien messen? Aber sicher!

Oftmals ist das Messmedium nicht Luft, sondern besteht aus anderen Gasen oder Gasmischungen. Für diese besonderen Anwendungen kann der SS 23.700 Ex in speziellen Gasausführungen geliefert werden.

Bei diesen Ausführungen erhält der Sensor eine spezielle Korrektur – basierend auf dem Abgleich in Luft – einprogrammiert. Diese Korrekturfaktoren wurden individuell für jedes Gas an Echtkanälen ermittelt. Bei Gasmischungen wird die Korrektur nach Kundenvorgabe errechnet. In einigen Anwendungen (z. B. in Lackierprozessen) müssen Fette und lackbenetzungsstörende Substanzen („LABS“) strikt vermieden werden. Für derartige Anwendungen steht eine spezielle Bestelloption „LABS-konform“ zur Verfügung und bietet die notwendige Sicherheit auch in diesen Anwendungen.

## Genauigkeit schwarz auf weiß

Der SS 23.700 Ex wird in einem hochgenauen Referenzwindkanal auf Luft justiert. Die anschließende Kalibrierung ist auch für reinen Sauerstoff und Stickstoff gültig. Die hohe Genauigkeit und Reproduzierbarkeit wird in einem Werkskalibrierschein dokumentiert (Bestelloption). Diese Kalibrierung kann nach Festlegung des Anwenders erneuert werden.

## Alles im Blick

Die LED-Anzeige dient zur Funktionsüberwachung sowie der schnellen Fehleranalyse vor Ort. Der SS 23.700 Ex besitzt vier in den Deckel eingelassene LED, welche den aktuellen Strömungsbereich anzeigen sowie im Fehlerfall einen Fehlercode zusätzlich signalisieren können.

## Einsatz in brennbaren oder explosiven Medien

Der SS 23.700 Ex ist für den Einsatz sowohl in explosiver Gasatmosphäre der Zone 2 als auch in explosiver Staubatmosphäre der Zone 22 konzipiert. Hierfür sind u. a. spezielle Schutzfunktionen integriert, wie z. B. die Schutzhülse für den Steckverbinder und die Erdungsklemme am Gehäuse bzw. bei der abgesetzten Ausführung zusätzlich am Fühlerrohr.

Dabei kann der SS 23.700 Ex bis zu einer minimalen Mediumtemperatur von -20 °C eingesetzt werden.

## Anschließen und es kann losgehen

Flexibler Anschluss der Analogausgänge ist durch automatische V- oder mA-Umschaltung in Abhängigkeit der angeschlossenen Bürde möglich (Auto-U/I).





## Zubehör

### SCHMIDT® Messfühler Kugelhahn

Für den schnellen Aus- und Einbau in Rohrleitungen von 1" bis 2" stehen Messfühler-Kugelhähne zur Auswahl. Vorteil: Auch unter Druck kann der Sensor problemlos ein- oder ausgebaut werden.

Für größere Durchmesser steht ein Durchgangs-Kugelhahn zur Verfügung.



### LED-Messwertanzeige

Zur Visualisierung direkt vor Ort ist eine LED-Messwertanzeige erhältlich. Die Vorteile sind:

- Anzeige in m/s oder m<sup>3</sup>/h
- programmierbares Ausgangssignal
- zwei programmierbare Relaisausgänge
- Spannungsversorgung: 85 – 250 V AC oder 24 V DC
- Spannungsversorgung des angeschlossenen Sensors
- separate Version mit Summenfunktion



Anschlusskabel in verschiedenen Längen erhältlich



Schweißmuffen in Stahl oder Edelstahl

## Abmessungen Basissensor

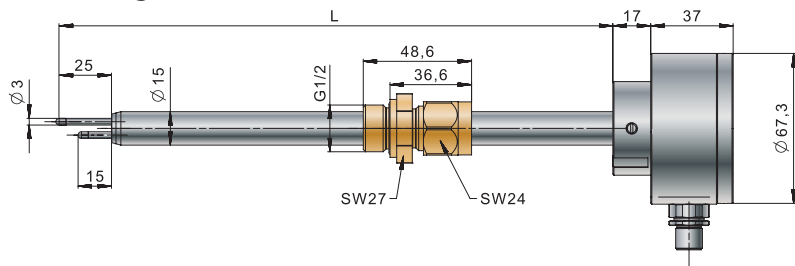

## Abgesetzter Fühler, inklusive Wandhalterung

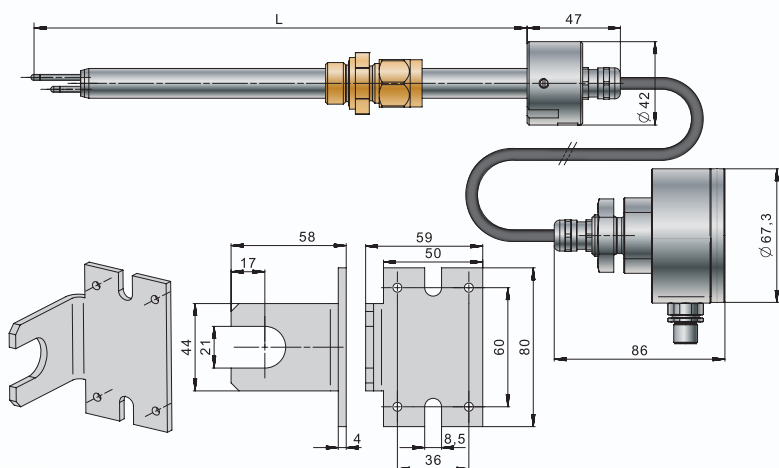

## Einbauhinweis

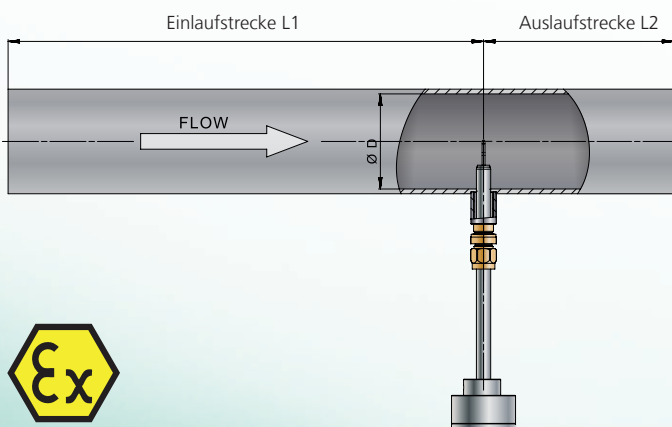

## Einbaukenngößen

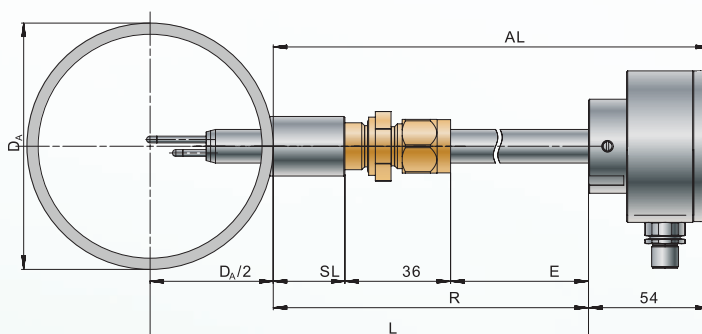

- $D_A$  = Rohraußendurchmesser
- SL = Länge Anschweißstutzen
- E = Einstelllänge Fühlerrohr
- AL = Ausstandsänge Kompaktfühler
- R = Referenzlänge
- L = Fühlerlänge
- Alle Abmessungen in mm

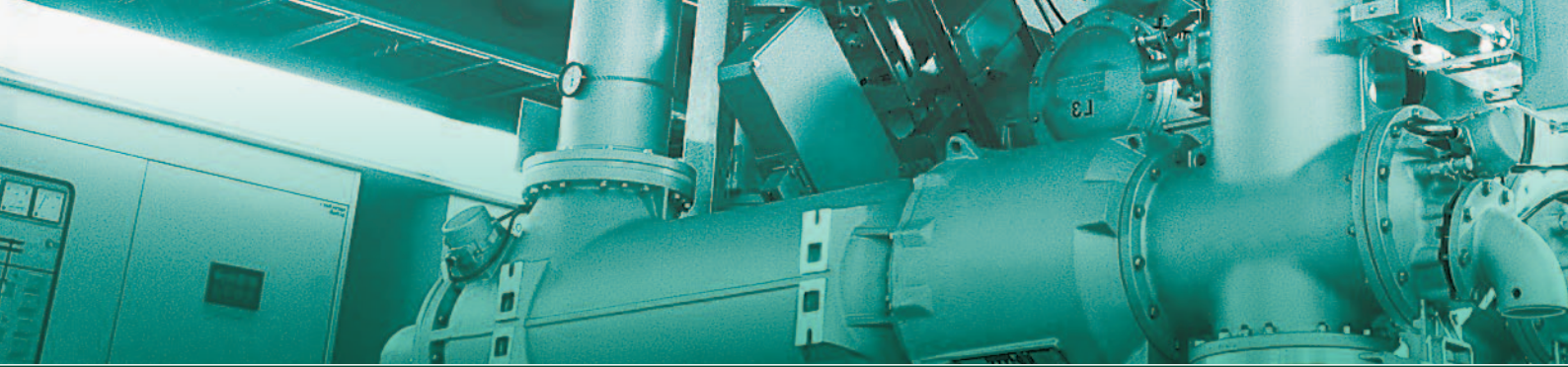

## Technische Daten

Messspezifische Daten	
Messgrößen	Normalgeschwindigkeit $w_N$ von Luft, bezogen auf Normalbedingungen von 20 °C und 1.013,25 hPa Mediumstemperatur $T_M$
Messmedium	Standard: Luft oder Stickstoff Optional: Biogas, Methan, Erdgas, Argon, COs, Sondergase und mehr (auf Anfrage)
Messbereich Strömung $w_N$	Standard: 0 ... 10 / 20 / 60 / 90 / 140 / 220 m/s Sondermessbereich: 10 ... 220 m/s (Schritte: 1,0 m/s)
Untere Nachweisgrenze $w_N$	0,1 m/s
Messbereich Temperatur $T_M$	-20 ... +120 °C
Messgenauigkeit <sup>1)</sup>	
Standard $w_N$	$\pm(3\% \text{ v. Mw} + [0,4\% \text{ v. MBE; min. } 0,08 \text{ m/s}])$
Ansprechzeit ( $t_{90}$ ) $w_N$	10 s (Sprung $w_N$ von 0 auf 5 m/s in Luft)
Messgenauigkeit $T_M$ ( $w_N > 5 \text{ m/s}$ )	$\pm 1 \text{ K}$ ( $T_M = 10 \dots 30 \text{ °C}$ ) $\pm 2 \text{ K}$ (restl. Messbereich von $T_M$ )
Betriebstemperatur	
Messfühler	-20 ... +120 °C
Elektronik	-20 ... +70 °C
Lagertemperatur	-20 ... +85 °C
Material	
Gehäuse	Aluminium, eloxiert
Fühlerrohr	Edelstahl 1.4571
Durchgangsverschraubung	Edelstahl 1.4571, FKM (je nach Variante)
Sensorkopf	Edelstahl 1.4404
Sensorkabel (abgesetzter Fühler)	Mantel TPE, halogenfrei
Allgemeine Daten	
Feuchtebereich	Messbetrieb: nicht kondensierend (< 95 % rF)
Betriebsüberdruck (max.)	16 bar
Anzeige	Streifen mit 4 Duo-LEDs (grün / rot / orange)
Versorgungsspannung $U_B$	24 VDC $\pm$ 20 %
Stromaufnahme	Ca. 80 mA (ohne Impulsausgänge); max. 250 mA <sup>2)</sup>
Analogausgänge - Typ: Auto U/I Umschaltung Auto U/I - Spannungsausgang - Stromausgang	Strömungsgeschwindigkeit, Mediumstemperatur automatische Modumschaltung anhand Bürde $R_L$  0 ... 10 V für $R_L \geq 550 \Omega$ 4 ... 20 mA für $R_L \leq 500 \Omega$
Impulsausgänge - Signalisierung: - Impulsausgang 1: - Impulsausgang 2:	0 ... 100 Hz; Option: 1 Impuls / 1 m <sup>3</sup>   1 Impuls / 0,1 m <sup>3</sup>   1 Impuls / 0,01 m <sup>3</sup> (max. 100 Hz) Highside-Treiber an (geschützter) $U_B$ (nicht galvanisch getrennt) Halbleiter-Relais (Ausgang galvanisch getrennt), max. 30 V <sub>DC</sub> / 21 V <sub>ACeff</sub> / 50 mA
Elektrischer Anschluss	M12, male, A-codiert, 8-polig
Maximale Leitungslänge	Spannungssignal: 15 m, Stromsignal / Impuls: 100 m
Einbaulage (relativ zum G-Vektor)	Beliebig (Ausnahme: Temperaturelement darf niemals „über“ dem Heizelement stehen)
Messrichtung / Einbautoleranz	Unidirektional / $\pm 3^\circ$ zur Anströmrichtung
Minimaler Rohrdurchmesser	DN 40
Schutzart	IP66 (Gehäuse), IP67 (Fühler)
Schutzklasse	PELV (gemäß EN 50178)
ATEX-Kategorie	II 3G Ex ec ic IIC T4 Gc II 3D Ex ic tc IIIC 135°C Dc
Fühlerlänge - Kompaktsensor - Abgesetzter Sensor	Fühler: 250 / 600 mm Fühler: 250 / 600 mm Kabel: 1 ... 10 m (Schritte: 1 m)
Gewicht	ca. 500 g max. (ohne Anschlusskabel)

<sup>1)</sup> unter Referenzbedingungen, bezogen auf die Abgleichreferenz

<sup>2)</sup> ohne Signalstrom von Impulsausgang 2 (Relais)

## Bestellinformation SCHMIDT® Strömungssensor SS 23.700 Ex

	Beschreibung	Artikel-Nummer								
		A	B	C	D	E	F	G	DD	
Basissensor	SCHMIDT® Strömungssensor SS 23.700 Ex; Basisausführung: w <sub>N</sub> & T <sub>M</sub> ; 16 bar Ausgangssignal: Auto U/I; inkl. druckdichter Edelstahlverschraubung									
		569 700-								
	<b>Optionen</b>									
Ausführung	Standard		1							
Mechanische Ausführung	Fühlerlänge 250 mm			1						
	Fühlerlänge 600 mm			2						
	Abgesetzter Fühler (wählbare Fühlerlängen: 250 / 600 mm; Kabellänge: _____ m, max. 10 m); inkl. Wandhalterung			9						
	Druckdichte Durchgangsverschraubung Edelstahl G 1/2				1					
	Druckdichte Durchgangsverschraubung Edelstahl R 1/2 (PT)				2					
Messbereich, Abgleichgenauigkeit und Kalibrierung <sup>1)</sup>	Messbereich 0 ... 10 m/s					1				
	Messbereich 0 ... 20 m/s					2				
	Messbereich 0 ... 60 m/s					3				
	Messbereich 0 ... 90 m/s					4				
	Messbereich 0 ... 140 m/s					5				
	Messbereich 0 ... 220 m/s					6				
	Sondermessbereich (10 ... 220 m/s) in 1 m/s-Schritten: _____ m/s					9				
	Standardabgleich						1			
	Standardabgleich mit Werkskalibrierschein						2			
	Standardabgleich mit Korrektur Methan (max. 90 m/s)						3			
	Standardabgleich mit Korrektur Biogas (60 % Methan, 40 % CO <sub>2</sub> ) (max. 35 m/s)						4			
	Standardabgleich mit Korrektur CO <sub>2</sub> (max. 60 m/s)						5			
	Standardabgleich mit Korrektur Erdgas (88 % CH <sub>4</sub> ) (max. 160 m/s)						7			
	Standardabgleich mit Korrektur Argon (max. 100 m/s)						8			
Standardabgleich mit Korrektur Sondergase und Mischungen						9				
Impulsausgang	Standard 100 Hz (Messbereichsendwert)							1		
	1 Impuls / 1 m <sup>3</sup> bei Rohrdurchmesser (rund) _____ mm							2		
	1 Impuls / 0,1 m <sup>3</sup> bei Rohrdurchmesser (rund) _____ mm							3		
	1 Impuls / 0,01 m <sup>3</sup> bei Rohrdurchmesser (rund) _____ mm							4		
Anwendungsbereich	Standard								1	
	LABS-konform (lackbenetzungsstörende Substanzen), mit druckdichter Durchgangsverschraubung Edelstahl G 1/2 mit Schneiddichtung (nur bei C = 1)								3	
Überdruck	Betriebsdruck DD: 00 (atmosphärisch) ... 16 bar Überdruck									00 ... 16

<sup>1)</sup> Zur Auswahl des passenden Messbereichs steht auf [www.schmidttechnology.de](http://www.schmidttechnology.de) ein **Strömungsrechner** zur Verfügung.

Andere Gase auf Anfrage

## Bestellinformation SCHMIDT® Strömungssensor SS 23.700 Ex

	Beschreibung	Artikel-Nummer
Zubehör	Anschlusskabel, 8-polig, 5 m Länge, mit Kupplungdose und offenen Kabelenden	524 921
	Anschlusskabel, 8-polig, Kabellänge wählbar, halogenfrei, mit Aderendhülsen	524 942
	Schweißmuffe Stahl G ½, nach EN 10241, 5 Stück	524 916
	Schweißmuffe Edelstahl 1.4571 G ½, nach EN 10241, 2 Stück	524 882
	Netzteil: Ausgang 24 V DC / 1A, Versorgung 115 / 230 V AC	535 282
	SCHMIDT® LED-Anzeige MD 10.010; im Wandgehäuse zur Visualisierung von Volumenstrom und Strömungsgeschwindigkeit, 85 ... 250 V AC und Sensorspeisung	527 320
	SCHMIDT® LED-Anzeige MD 10.010; wie 527 320, jedoch mit 24 V DC Spannungsversorgung	528 240
	SCHMIDT® LED-Anzeige MD 10.015; im Wandgehäuse, wie 527 320, jedoch mit zusätzlicher Summenfunktion und 2. Messeingang	527 330
	SCHMIDT® LED-Anzeige MD 10.015; wie 527 330, jedoch mit 24 V DC Spannungsversorgung	528 250
	Montagesatz für Rohrbau passend für MD 10.010/10.015, mit Schlauchschellen und Band zum Anpassen an den Rohrdurchmesser	531 394
	Messfühler-Kugelhahn 1" Innengewinde, Anschluss Strömungssensor: ½" Innengewinde inkl. Stopfen und Kette	530 940
	Messfühler-Kugelhahn 1¼" Innengewinde, Anschluss Strömungssensor: ½" Innengewinde inkl. Stopfen und Kette	530 941
	Messfühler-Kugelhahn 1½" Innengewinde, Anschluss Strömungssensor: ½" Innengewinde inkl. Stopfen und Kette	530 942
	Messfühler-Kugelhahn 2" Innengewinde, Anschluss Strömungssensor: ½" Innengewinde inkl. Stopfen und Kette	530 943
	Durchgangs-Kugelhahn ¾" Innengewinde, mit Gewindeadapter auf ½" Durchgangsschraubung	532 355
	Schweißnippel Stahl, Außengewinde ¾", 5 Stück	531 200
Schweißnippel Edelstahl, Außengewinde ¾", 2 Stück	531 201	

### SCHMIDT Technology GmbH

Feldbergstraße 1  
78112 St. Georgen/Schwarzwald

Telefon 077 24/8990

sensors@schmidttechnology.de  
www.schmidttechnology.de  
www.schmidt-sensoren.de